

ASSEMBLY INSTRUCTIONS

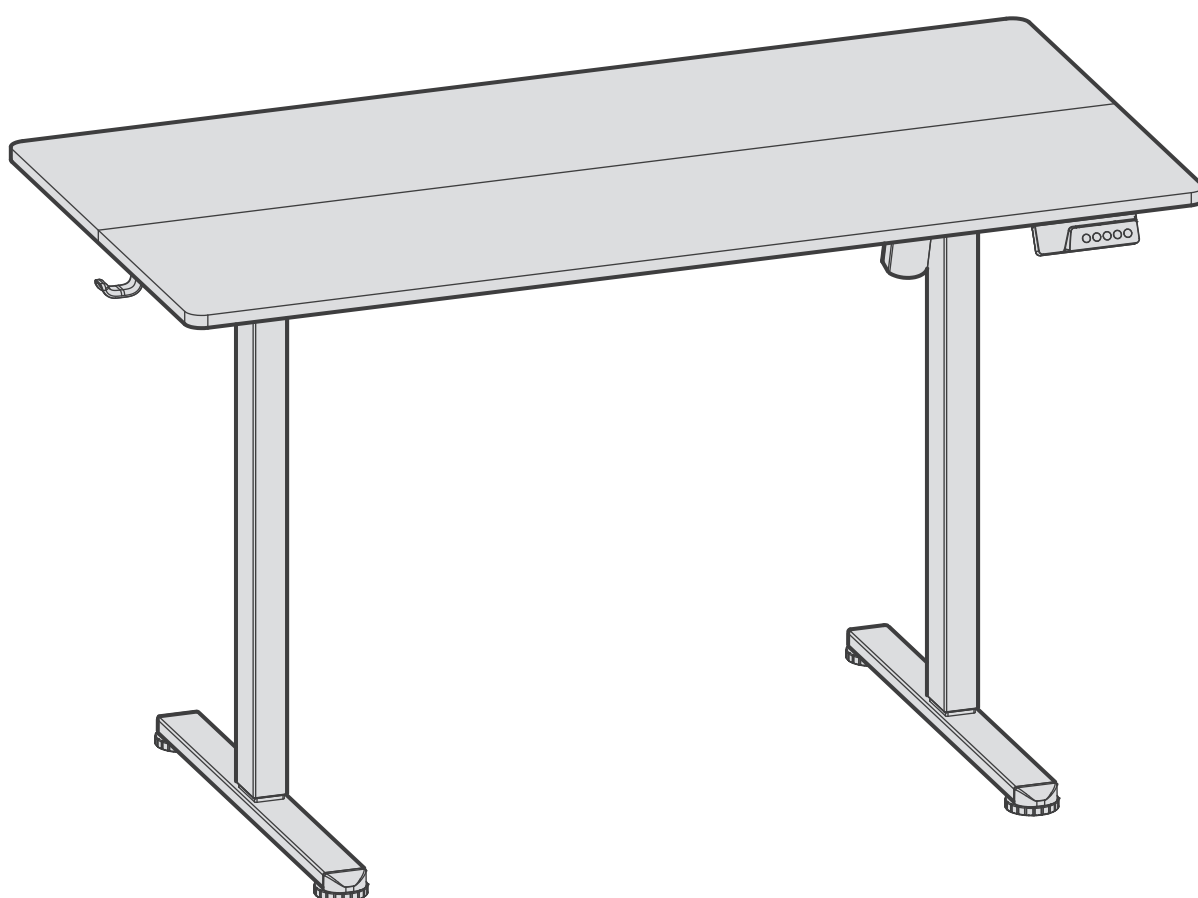

For assembly assistance,
visit <https://yfs.life/pd-sdk9010>
or email support@yfs.life
Please keep this manual for after-sales use.

Scan QR code for
installation video





English

Caution

- Keep children and animals away from the desk during use. Ensure the desktop is not touching any walls.
- Remove obstacles taller than 20"/51cm from underneath the desk.
- Operate only in a working environment temperature of 32°F-104°F/0°C-40°C.
- Keep product away from corrosive gases, liquids and dusty objects.
- Keep hands, feet and other body parts in a safe position during operation. Anti-collision is not automatically enabled during all resets.
- The company does not bear any warranty or liability for damage and human injury caused by any abnormal or un-intended operation of the equipment.
- It is necessary to perform a manual reset after the initial installation or power cycling the equipment.

Español

Precaución

- Mantenga a los niños y animales alejados del escritorio durante su uso. Asegúrese de que el escritorio no toca ninguna pared.
- Retire aquellos obstáculos con una altura superior a 20"/51cm de debajo del escritorio.
- Opérela únicamente en una temperatura del entorno de trabajo de 32°F-104°F/0°C-40°C.
- Mantenga el producto alejado de gases corrosivos, líquidos y objetos con polvo.
- Mantenga las manos, pies y otras partes del cuerpo en una posición segura durante el funcionamiento. No se habilita la anticollisión de forma automática tras los reinicios.
- La empresa no ofrece ninguna garantía ni asume ninguna responsabilidad por cualquier daño o lesión humana provocada por un funcionamiento anormal o no previsto del equipo.
- Es necesario realizar un reinicio manual tras la instalación inicial o el ciclo de encendido.

Italiano

Attenzione

- Tenere i bambini e gli animali lontani dalla scrivania durante l'uso. Assicurarsi che il piano non tocchi alcuna parete.
- Rimuovere gli ostacoli più alti di 20"/51cm da sotto la scrivania.
- Operare solo in un ambiente di lavoro con una temperatura di 32°F-104°F/0°C-40°C.
- Tenere il prodotto lontano da gas e liquidi corrosivi e oggetti polverosi.
- Tenere mani, piedi e altre parti del corpo in posizione di sicurezza durante il funzionamento. L'anti-collisione non è automaticamente attivata dopo il ripristino.
- La società non si assume alcuna garanzia o responsabilità per danni e lesioni umane causati da un funzionamento anomalo o non previsto dell'apparecchiatura.
- È necessario eseguire un ripristino manuale dopo l'installazione iniziale o il ciclo di alimentazione.

Deutsch

Vorsicht

- Halten Sie Kinder und Tiere während der Benutzung vom Tisch fern. Achten Sie darauf, dass die Tischplatte keine Wände berührt.
- Entfernen Sie Hindernisse, die höher als 20"/51cm Zoll sind, von der Unterseite des Tisches.
- Betreiben Sie das Gerät nur in einer Arbeitsumgebung mit einer Temperatur von 32°F-104°F/0°C-40°C.
- Halten Sie das Produkt von ätzenden Gasen, Flüssigkeiten und staubigen Gegenständen fern.
- Halten Sie Hände, Füße und andere Körperteile während des Betriebs in einer sicheren Position. Der Antikollisionsschutz wird nach den Zurücksetzen nicht automatisch aktiviert.
- Das Unternehmen übernimmt keine Garantie oder Haftung für Schäden und Verletzungen, die durch einen abnormalen oder unbeabsichtigten Betrieb des Geräts verursacht werden.
- Nach der Erstinstallation oder dem Ersteinhalten der Stromversorgung muss eine manuelle Rückstellung vorgenommen werden.

Français

Attention

- Pendant l'utilisation, gardez les enfants et les animaux à l'écart du bureau. Veillez à ce que le bureau ne touche aucun mur.
- Éliminez les obstacles de plus de 20"/51cm pouces de hauteur sous le bureau.
- N'utilisez le produit que dans un environnement de travail dont la température est comprise entre 32°F-104°F/0°C-40°C.
- Éloignez le produit de toute source de gaz corrosifs, de liquides et d'objets poussiéreux.
- Gardez les mains, les pieds et les autres parties du corps dans une position sûre lorsque vous utilisez l'appareil. L'anticollision n'est pas automatiquement activée après les réinitialisations.
- Aucune garantie ou responsabilité n'est assumée par la société pour les dommages et les blessures humaines causés par un fonctionnement anormal ou non intentionnel de l'équipement.
- Une réinitialisation manuelle est indispensable après l'installation initiale ou un cycle d'alimentation.



Scan the QR code to access the English version of the user manual.

Scannen Sie den QR-Code, um die deutsche Version des Benutzerhandbuchs zu erhalten.

Scannez le code QR pour accéder à la version française du manuel d'utilisateur.

Escanee el código QR para acceder a la versión en español del manual del usuario.

Scansiona il codice QR per accedere alla versione italiana del manuale dell'utente.

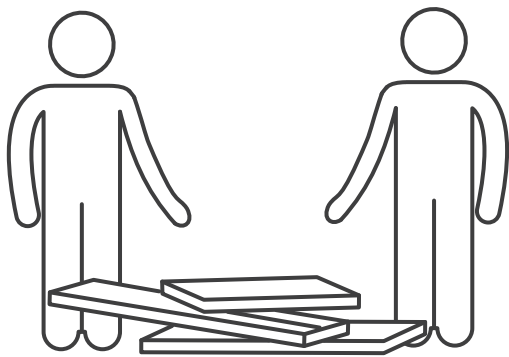

Complete through collaboration.

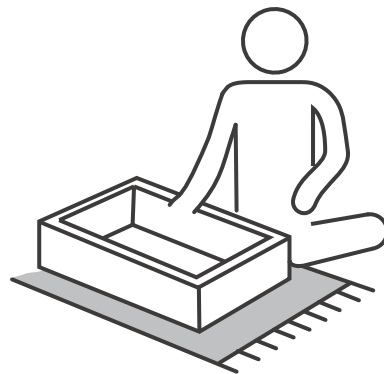

Assembled on mat to prevent scratches.

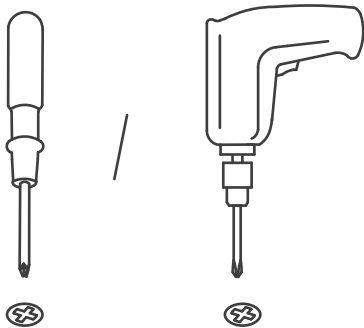

Phillips screwdriver or drill required (not provided).

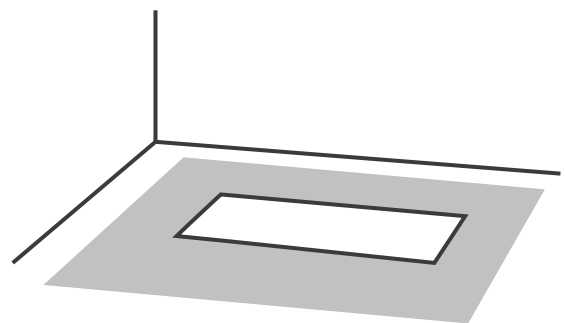

Suggested to install within a space that is twice the size of the tabletop.



A x8



B x16

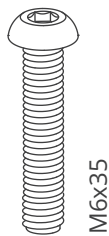

C x8

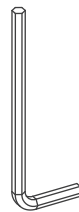

D x1

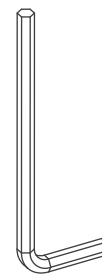

E x1

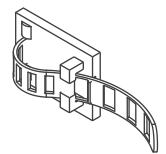

F x2

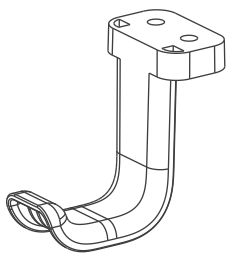

G x2



H x4 (40"/48")
x6 (55"/60"/63")

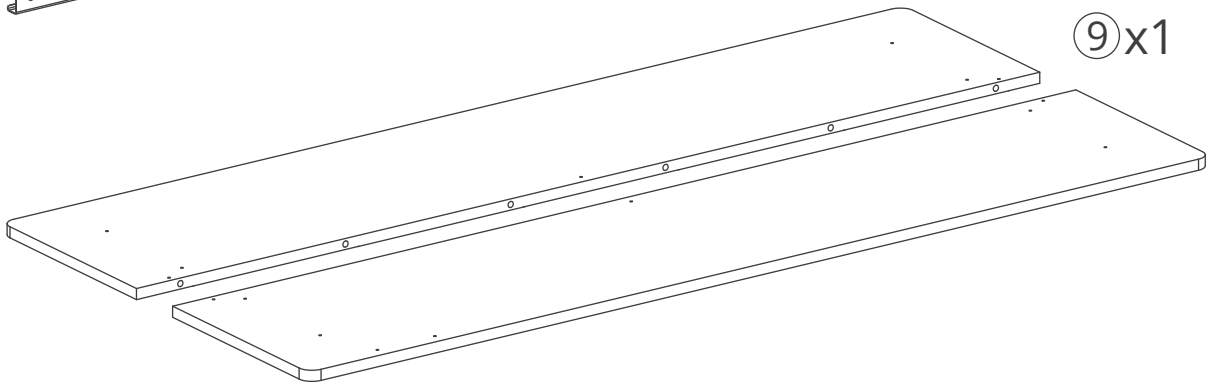
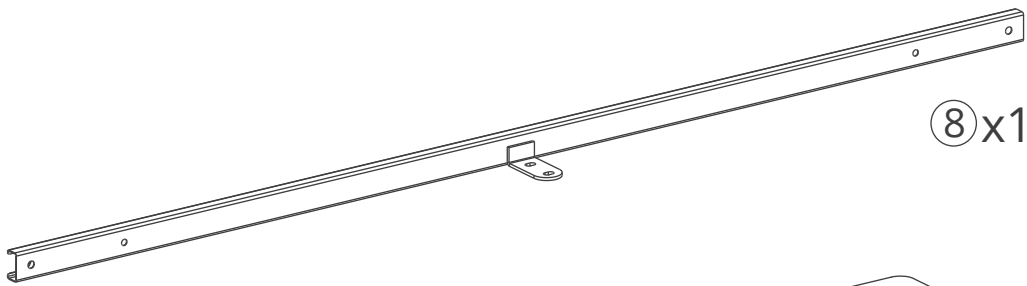
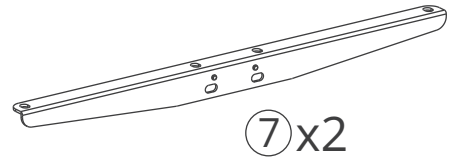
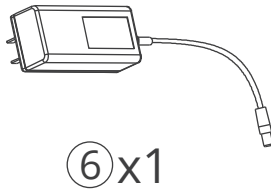
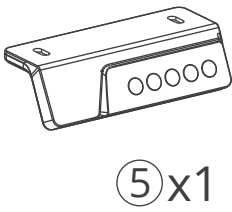
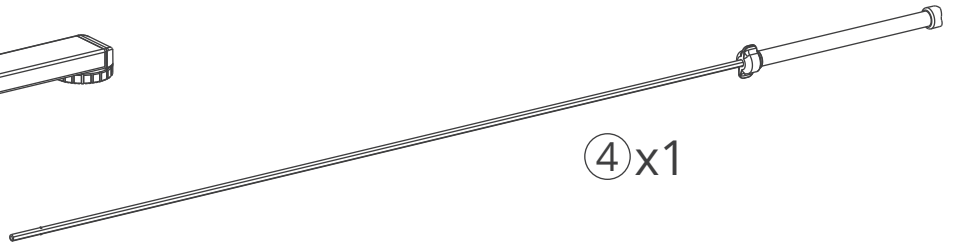
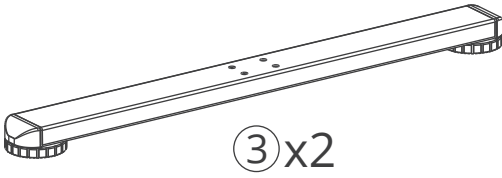
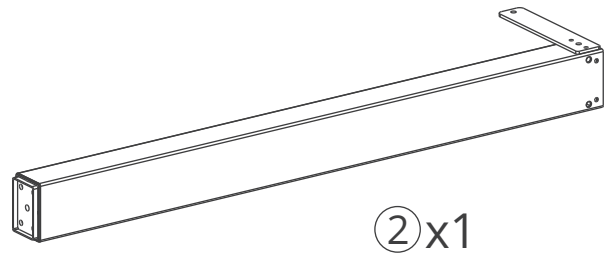
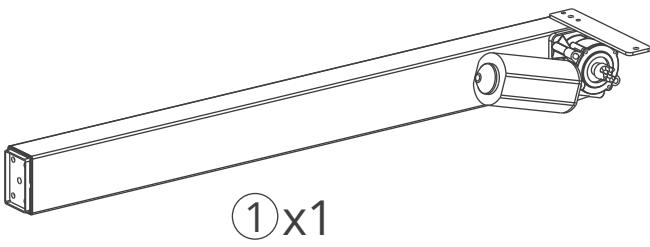

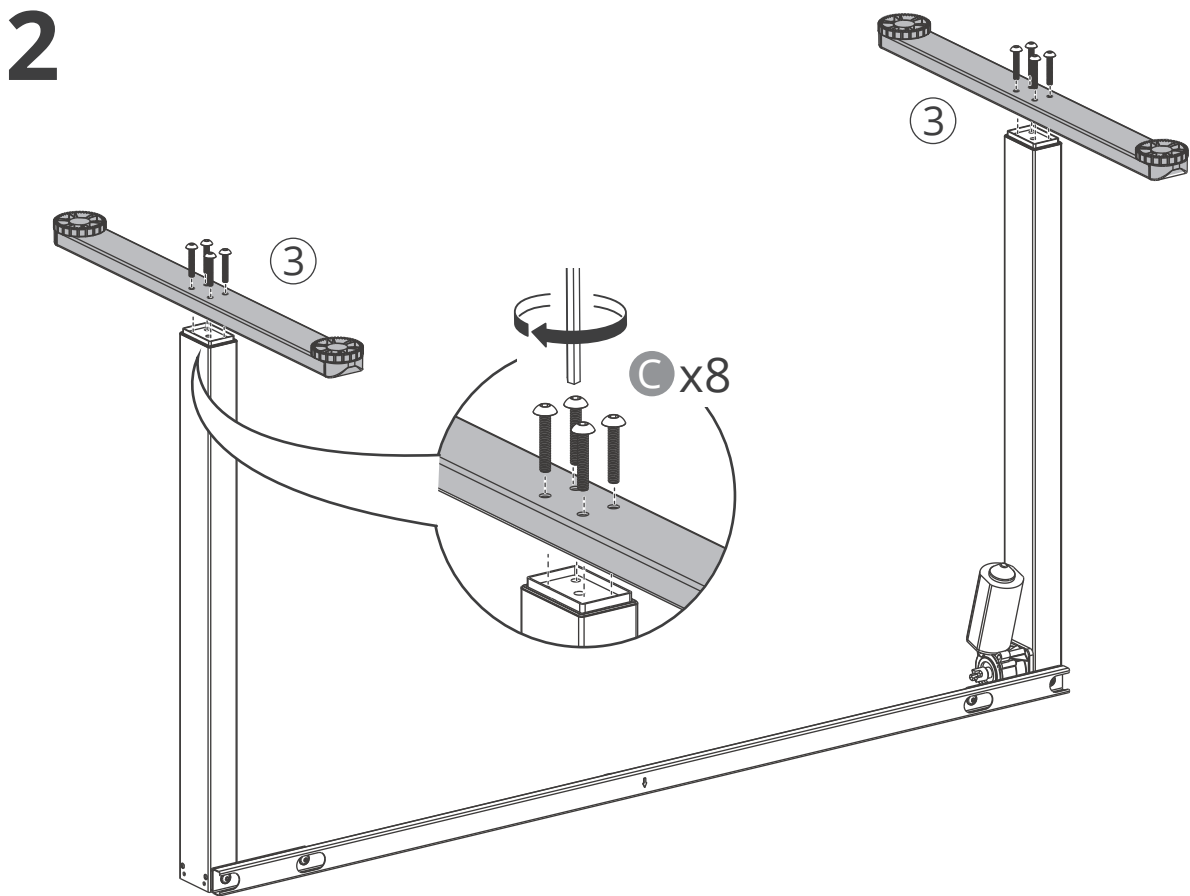
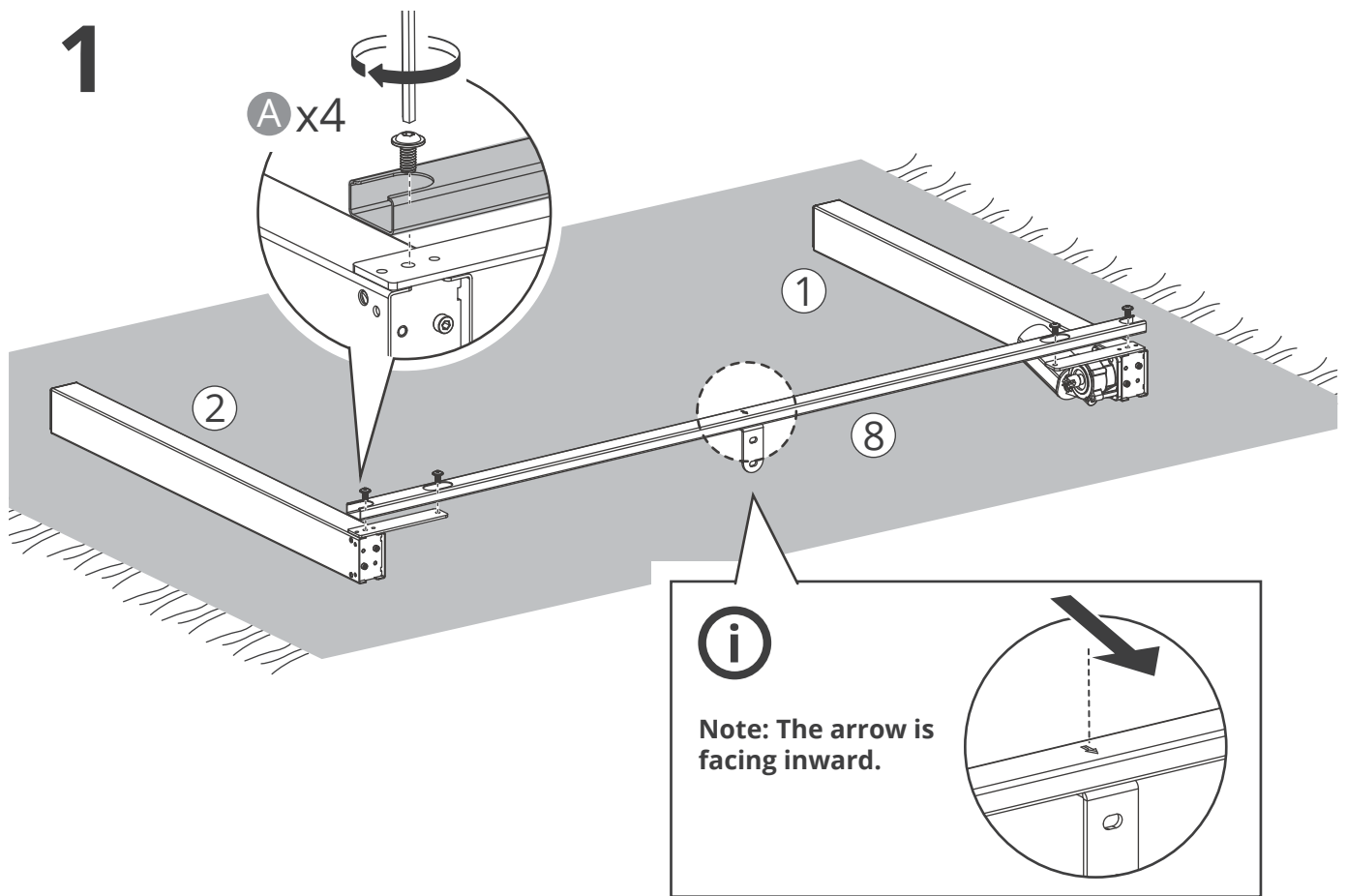

3

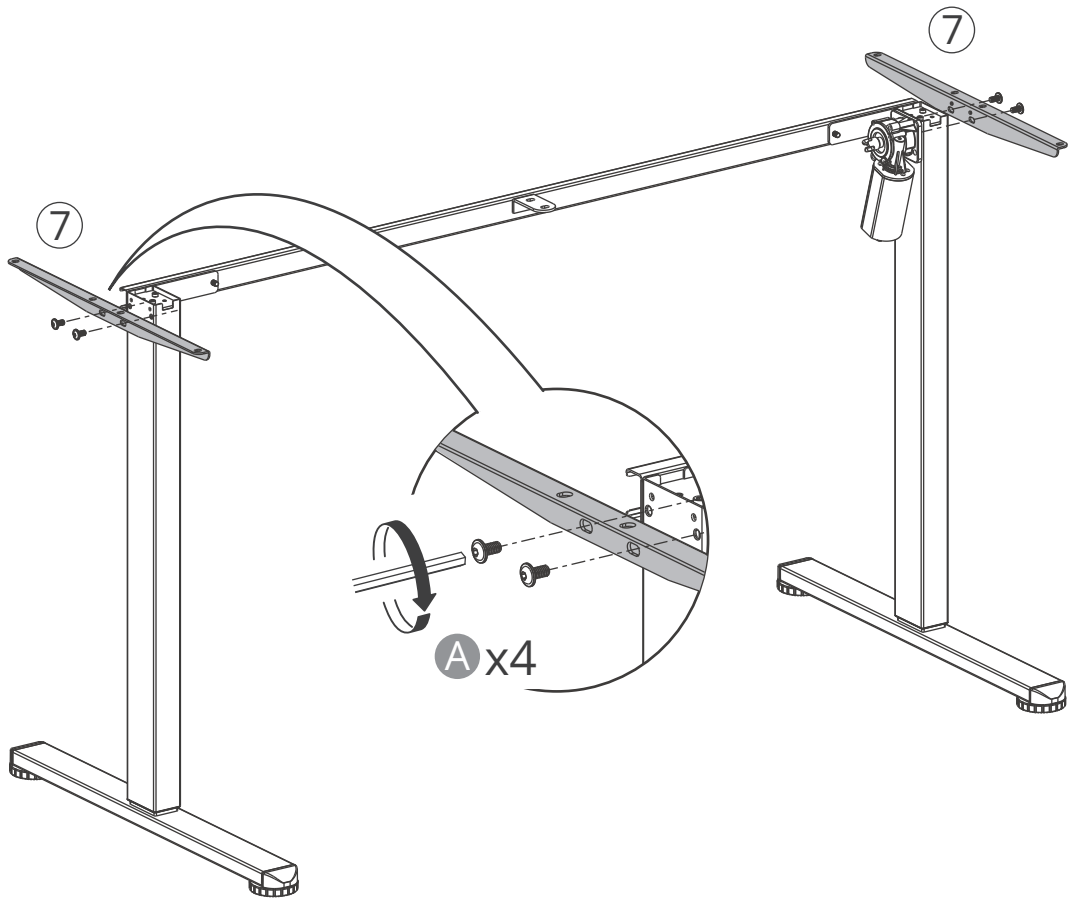

4

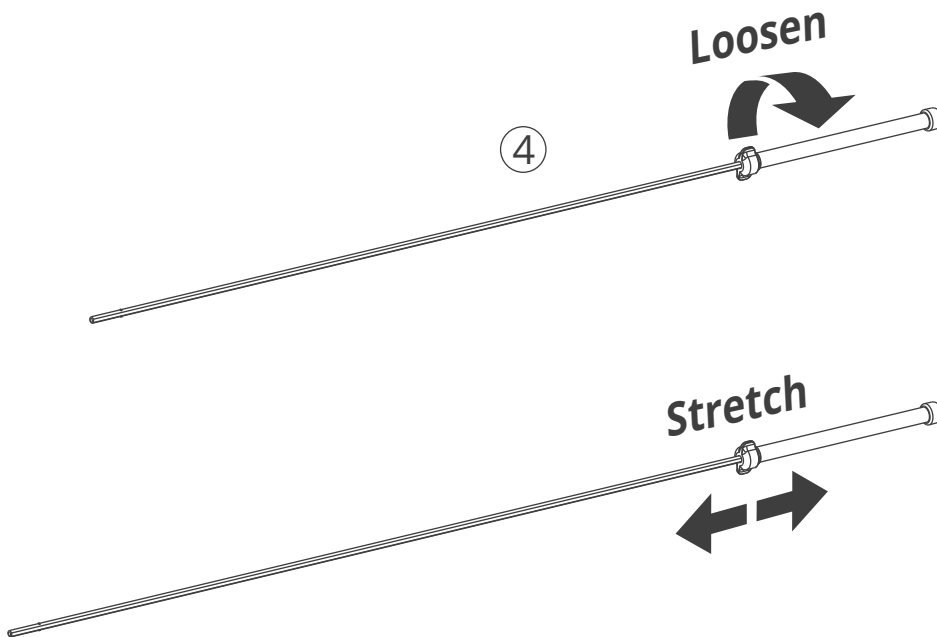

5

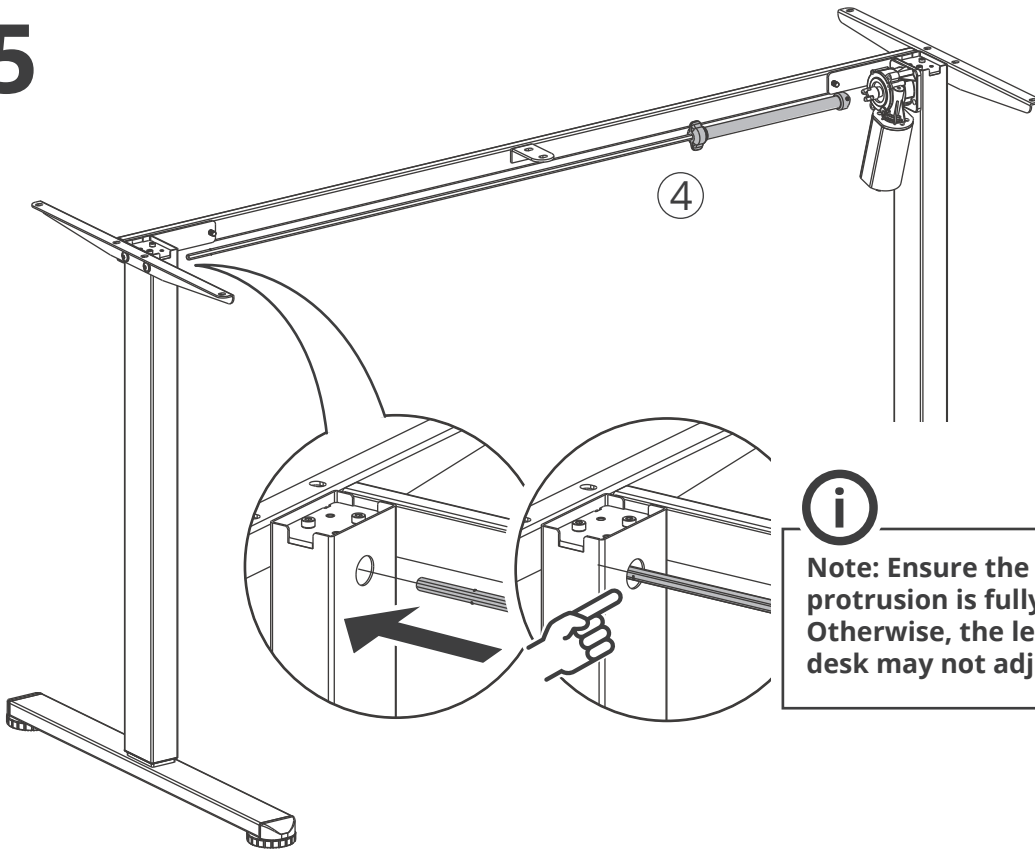

Note: Ensure the sync rod's protrusion is fully engaged. Otherwise, the left column of the desk may not adjust properly.

6

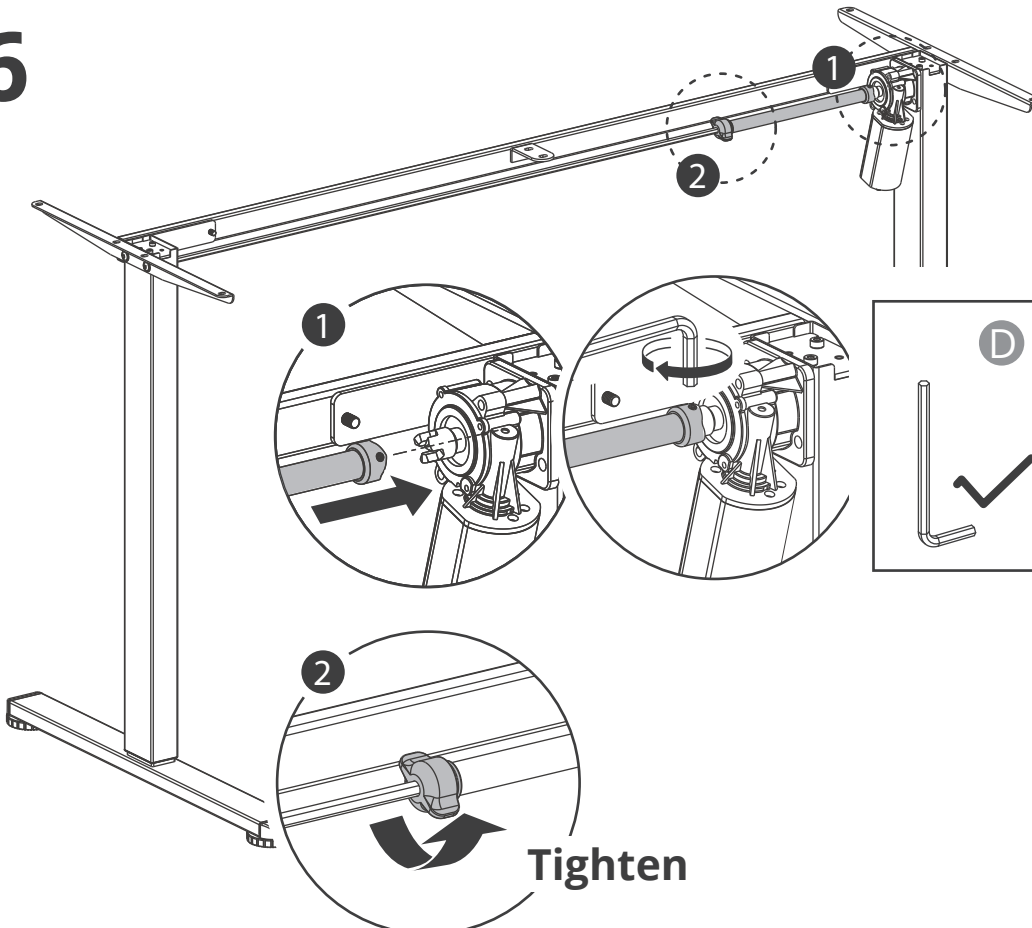

7

40"/48"
(100cm/120cm)

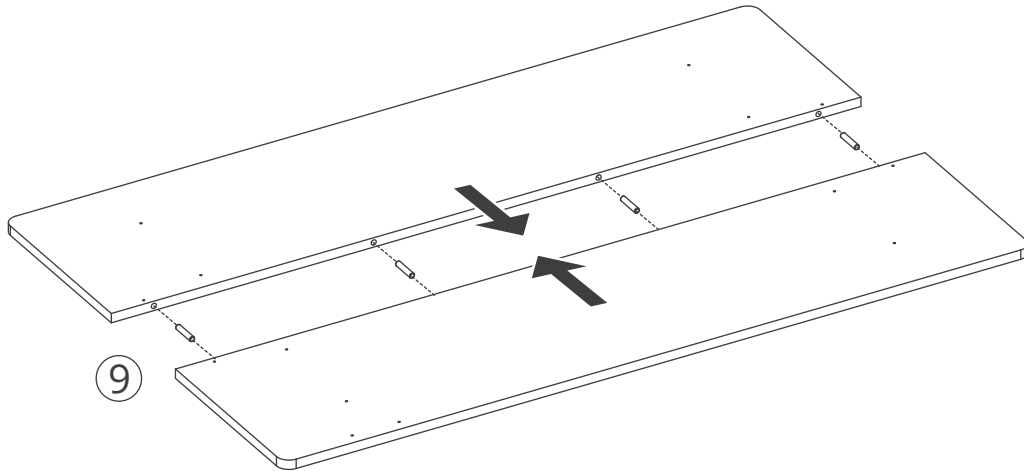
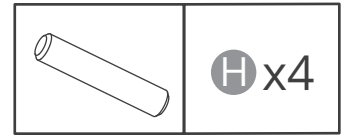

55"/60"/63"
(140cm/152cm/160cm)

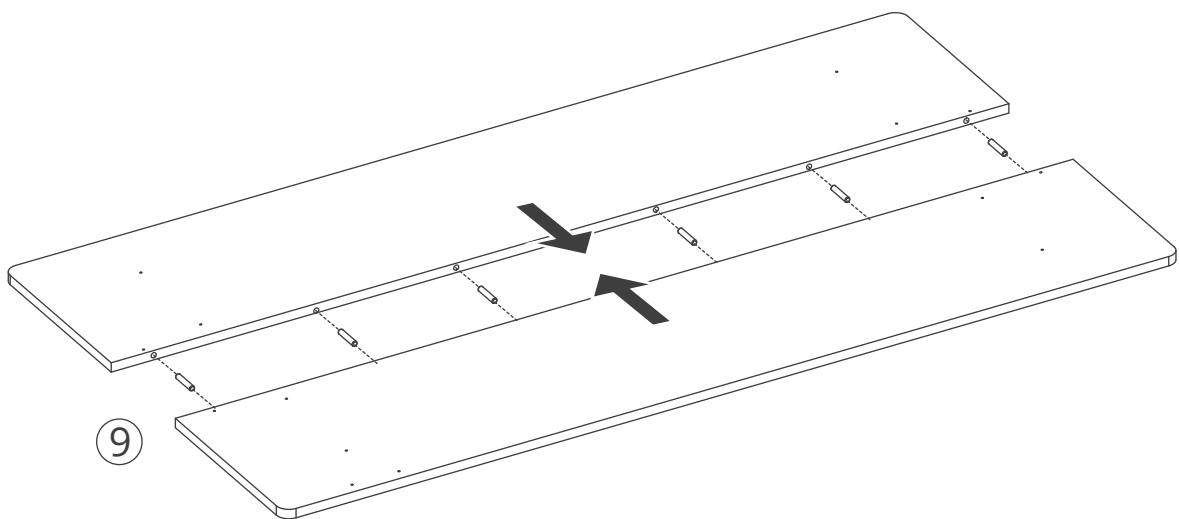
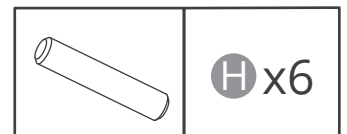

8

40"/48"
(100cm/120cm)

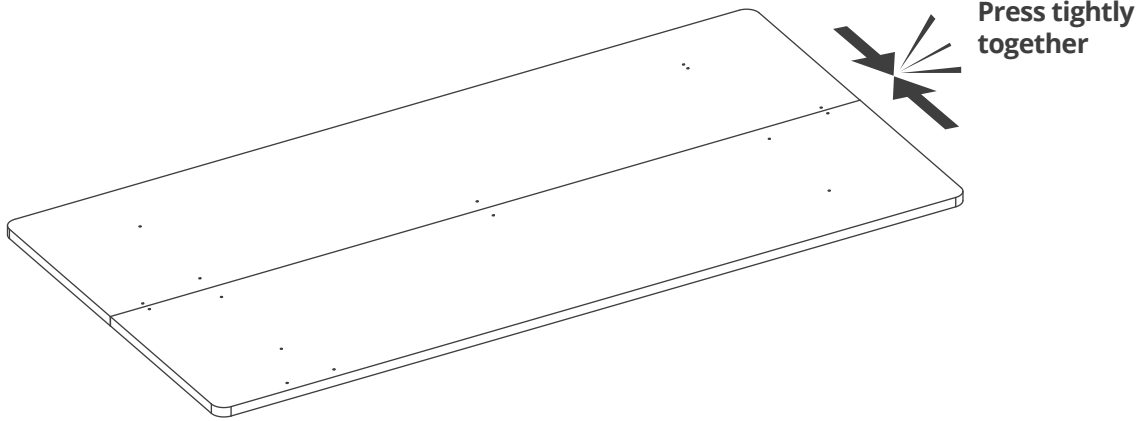

55"/60"/63"
(140cm/152cm/160cm)

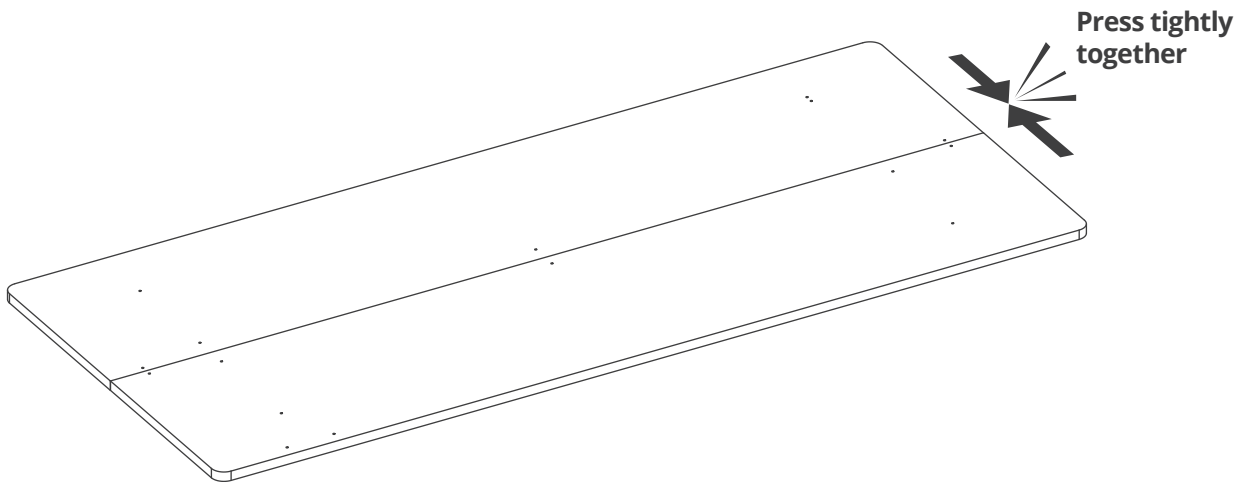

9

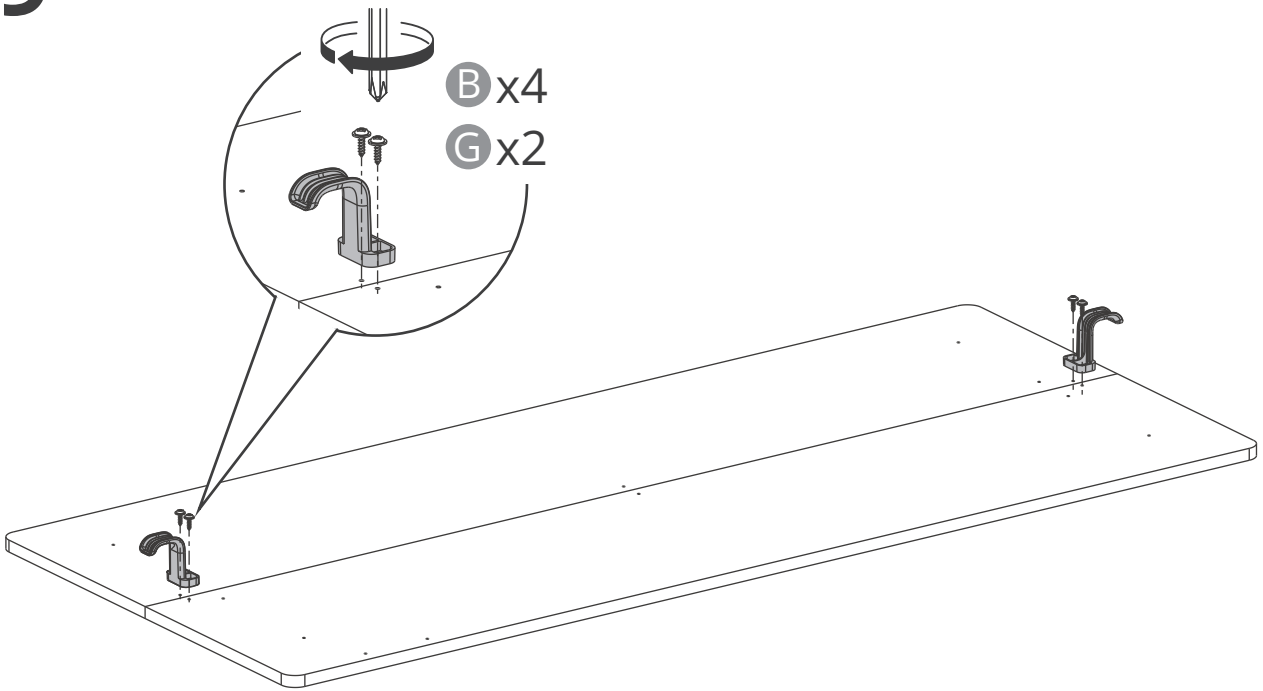

10

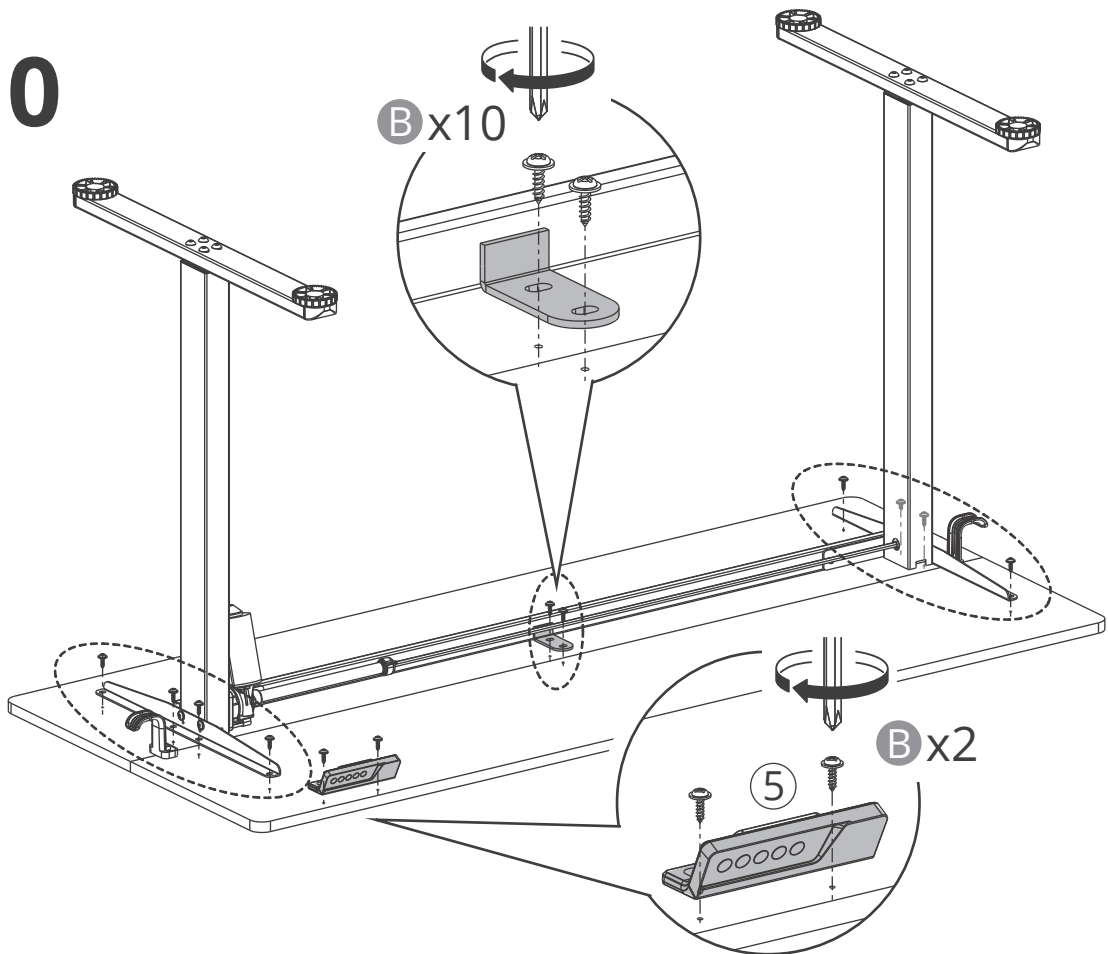

11

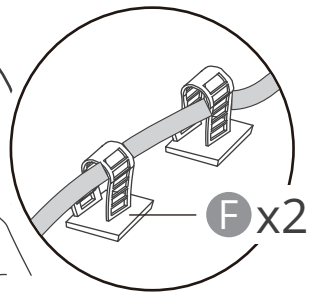
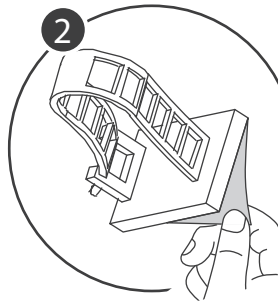
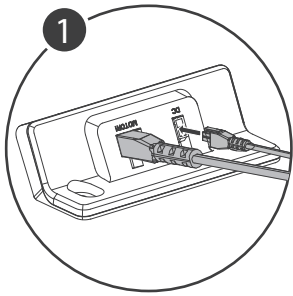
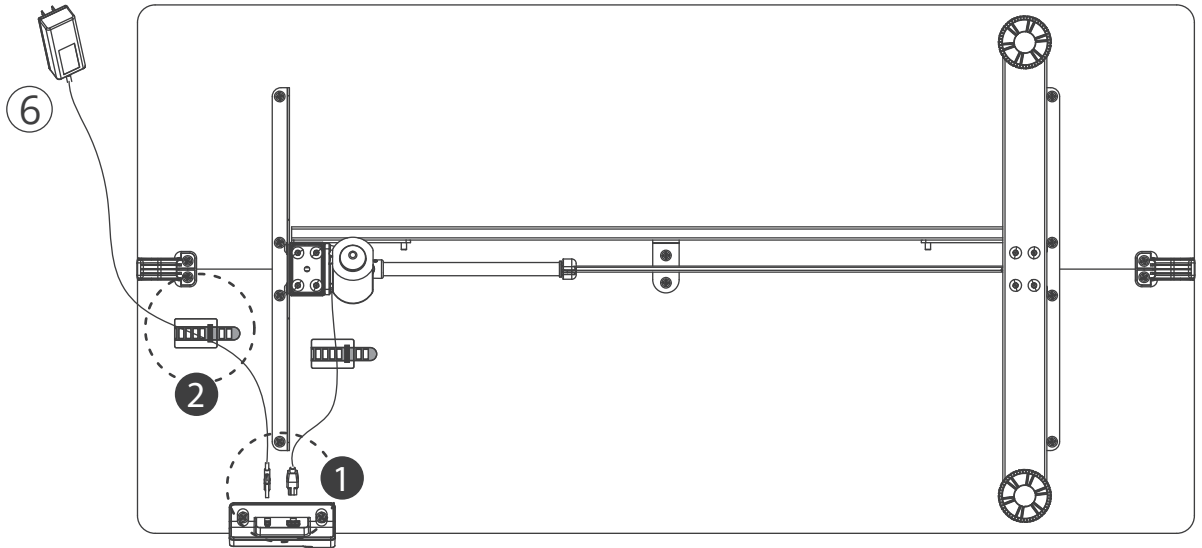

12

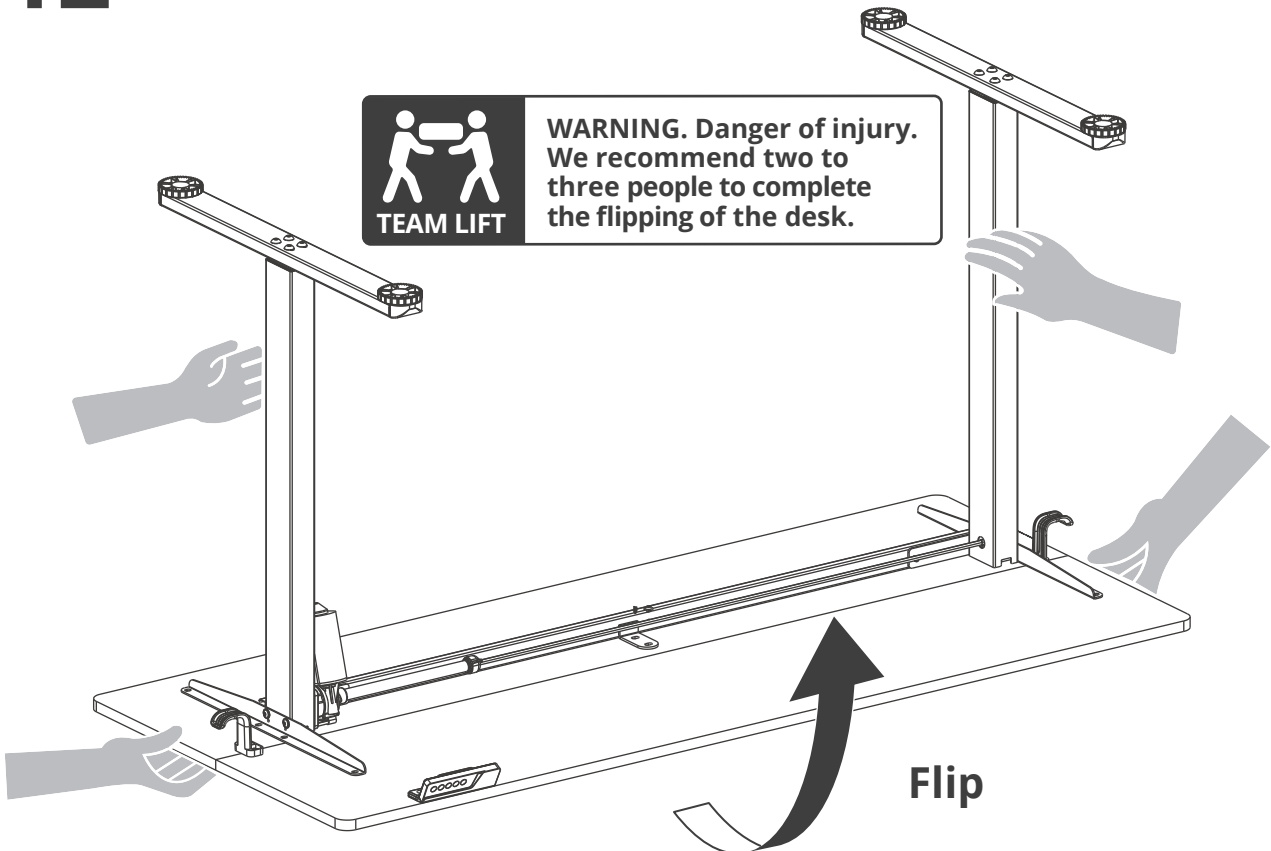

13

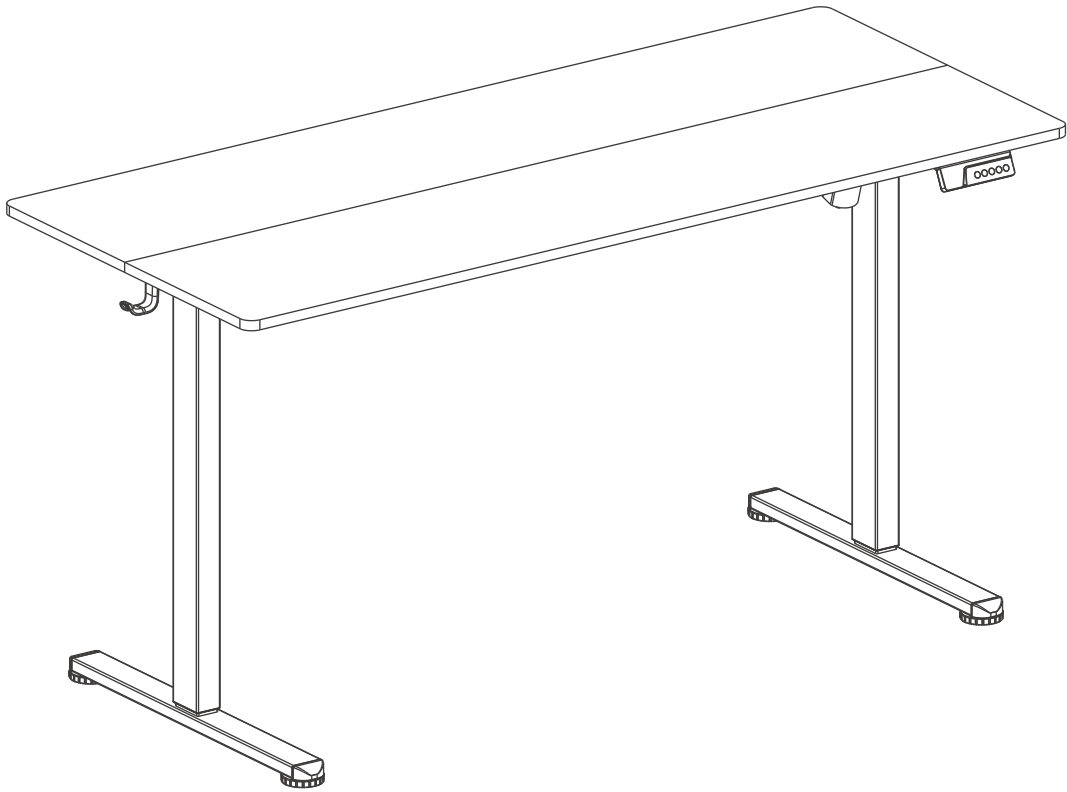

Handset Operation Instructions & FAQ

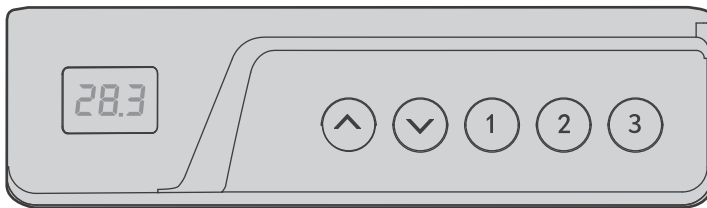

English	13-14
Deutsch	15-16
Français	17-18
Español	19-20
Italiano	21-22

Handset Operation Instructions

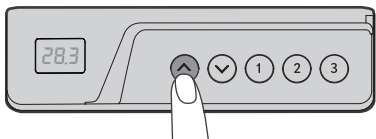

Height Adjustment

Press and hold the " ^ " or " v " button to adjust the height.

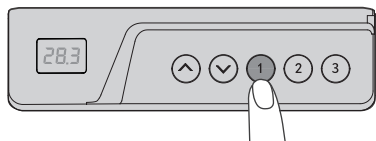

Memory Function

Briefly press the "1", "2", or "3" memory button to automatically adjust the tabletop to the preset height.

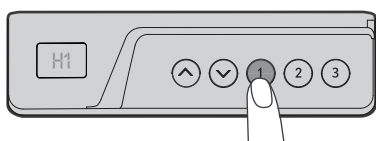

Memory Height Setting

Adjust the tabletop to the desired height by pressing and holding the " ^ " or " v " button. Then, press and hold the "1", "2", or "3" button until "H1", "H2", or "H3" appears on the display to save the current height to the corresponding memory position.

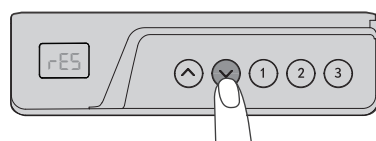

Reset Function

1. Press and hold the " v " button for 5 seconds. The handset will display "rES", indicating that the desk has entered reset mode.
2. The desk will move to its lowest height (28.3 in / 72 cm) and then slightly rebound. The lowest height value will be displayed, confirming the reset is complete.

Frequently Asked Questions (FAQ)

One-Sided Desk Lifting

Possible Cause:

The sync rod may not be properly installed.

Solution:

1. Check that the sync rod is fully inserted into the desk leg. If it isn't, adjust the desktop to a level position and refer to the leg installation sticker or manual to reinstall the sync rod.
2. If the issue persists after these steps, record a video of the problem and contact customer support at support@yfs.life.

Handset Malfunction or No Response

Possible Causes:

1. The power connection is not secure.
2. The control box may have poor contact or be faulty.
3. A fuse may have blown, or the power module is defective.

Solution:

1. Disconnect all power cables, then reconnect them. Verify that every connection is secure and that the power plug is fully inserted into the outlet.
2. If the problem remains, record a video of the fault and contact customer support at support@yfs.life.

<p style="text-align: center;">Desk Tilting or Unbalanced</p>	<p>Possible Causes:</p> <ol style="list-style-type: none"> 1. Improper installation causing imbalance. 2. One column or footpad is not level. <p>Solution:</p> <ol style="list-style-type: none"> 1. Review the installation steps to ensure each column is correctly installed and the desk is level. 2. Adjust the footpad height to level the desk. 3. If unresolved, record a video of the issue and contact customer support at support@yfs.life.
<p style="text-align: center;">Unusual Noise or Irregular Movement During Height Adjustment</p>	<p>Possible Causes:</p> <ol style="list-style-type: none"> 1. The desktop load exceeds the recommended limit (not more than 50kg / 110lbs). 2. Loose connections in the desk—especially near the sync rod. 3. The motor may be faulty. <p>Solution:</p> <ol style="list-style-type: none"> 1. Check if the items on the desktop exceed the weight limit and reduce the load if necessary. 2. Inspect and tighten all screws and connectors to secure the desk structure. 3. If the issue persists after these steps, record a video of the problem and contact customer support at support@yfs.life.

Error Codes	Solution
HOT	Motor overheating. Please wait 15-18 minutes before operating the desk.
E10/E32/E31	Power supply abnormal. Unplug the power cord and wait 30 seconds. Then, plug it back in and perform a reset.
E20	Overload. Please reduce the load on the desktop and plug the power cord back in.
E02	Obstruction detected during height adjustment. Please check the surrounding area of the desk and perform a reset.

Bedienungsanleitung für den Handapparat

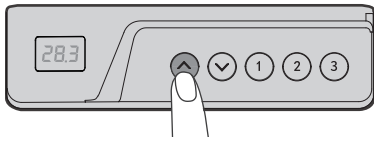

Höhenverstellung

Drücken und halten Sie die "∧"- oder "∨"-Taste, um die Höhe anzupassen.

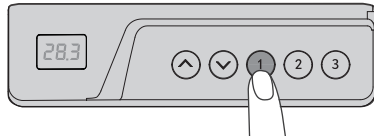

Speicherfunktion

Drücken Sie kurz die Speichertaste "1", "2" oder "3", um die Tischplatte automatisch auf die voreingestellte Höhe zu bringen.

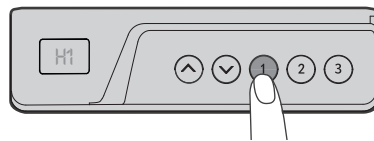

Höheneinstellung

Stellen Sie die Tischplatte auf die gewünschte Höhe ein, indem Sie die "∧"- oder "∨"-Taste gedrückt halten. Halten Sie dann die Taste "1", "2" oder "3" gedrückt, bis "H1", "H2" oder "H3" auf dem Display erscheint, um die aktuelle Höhe an der entsprechenden Speicherposition zu speichern.

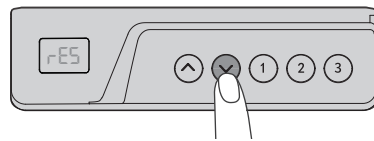

Reset-Funktion

1. Halten Sie die "∨"-Taste 5 Sekunden lang gedrückt. Das Handset zeigt "rES" an, was bedeutet, dass der Schreibtisch in den Reset-Modus gewechselt hat.
2. Der Schreibtisch wird sich zu seiner niedrigsten Höhe (28.3 in / 72 cm) bewegen und dann leicht zurückprallen. Der Wert der niedrigsten Höhe wird angezeigt, was die Fertigstellung des Zurücksetzens bestätigt.

Häufig gestellte Fragen (FAQ)

Einseitige Höhenverstellung des Schreibtisches

Mögliche Ursache:

Der Sync-Rod ist möglicherweise nicht richtig installiert.

Lösung:

1. Überprüfen Sie, ob der Sync-Rod vollständig in den Tischbein eingesetzt ist. Falls nicht, stellen Sie sicher, dass der Desktop waagrecht ist, und beziehen Sie sich auf den Installationsaufkleber oder das Handbuch, um den Sync-Rod neu zu installieren.
2. Wenn das Problem nach diesen Schritten weiterhin besteht, nehmen Sie ein Video der Störung auf und kontaktieren Sie den Kundendienst unter support@yfs.life.

Controller reagiert nicht oder funktioniert nicht

Mögliche Ursachen:

1. Die Stromversorgung ist nicht korrekt angeschlossen.
2. Das Control Box hat einen schlechten Kontakt oder ist defekt.
3. Eine Sicherung ist durchgebrannt oder das Netzteil weist einen Fehler auf.

Lösung:

1. Trennen Sie alle Stromkabel und schließen Sie sie erneut an. Überprüfen Sie, ob alle Verbindungen sicher und korrekt sind und ob der Netzstecker vollständig in der Steckdose sitzt.
2. Falls das Problem weiterhin besteht, nehmen Sie ein Video der Störung auf und kontaktieren Sie den Kundendienst unter support@yfs.life.

<p>Der Schreibtisch ist schief oder unausgeglichen</p>	<p>Mögliche Ursachen:</p> <ol style="list-style-type: none"> 1. Eine fehlerhafte Montage führt zu einem Ungleichgewicht. 2. Ein Tischbein oder eine Fußplatte befindet sich nicht auf derselben Ebene. <p>Lösung:</p> <ol style="list-style-type: none"> 1. Überprüfen Sie die Montageschritte, um sicherzustellen, dass jedes Bein korrekt installiert ist und der Schreibtisch waagrecht steht. 2. Passen Sie die Höhe der Fußplatten an, um den Schreibtisch auszurichten. 3. Falls das Problem nicht behoben wird, nehmen Sie ein Video der Störung auf und kontaktieren Sie den Kundendienst unter support@yfs.life.
<p>Ungewöhnliche Geräusche oder ruckartige Bewegungen während der Höhenverstellung</p>	<p>Mögliche Ursachen:</p> <ol style="list-style-type: none"> 1. Die Belastung des Desktops überschreitet das empfohlene Limit (nicht mehr als 50kg). 2. Einige Verbindungen, insbesondere in der Nähe des Sync-Rods, sind locker. 3. Der Motor ist möglicherweise defekt. <p>Lösung:</p> <ol style="list-style-type: none"> 1. Überprüfen Sie, ob die auf dem Desktop platzierten Gegenstände das Gewichtslimit überschreiten, und reduzieren Sie gegebenenfalls die Last. 2. Ziehen Sie alle Schrauben und Verbindungen nach, um die Stabilität der Struktur zu gewährleisten. 3. Wenn das Problem nach diesen Schritten weiterhin besteht, nehmen Sie ein Video der Störung auf und kontaktieren Sie den Kundendienst unter support@yfs.life.

Fehlercodes	Lösung
HOT	Motorüberhitzung. Bitte warten Sie 15-18 Minuten, bevor Sie den Schreibtisch bedienen.
E10/E32/E31	Stromversorgungsstörung. Ziehen Sie den Netzstecker und warten Sie 30 Sekunden. Stecken Sie ihn dann wieder ein und führen Sie einen Reset durch.
E20	Überlastung. Bitte reduzieren Sie die Last auf dem Schreibtisch und stecken Sie den Netzstecker wieder ein.
E02	Hindernis während der Höhenverstellung erkannt. Bitte überprüfen Sie den Bereich um den Schreibtisch und führen Sie einen Reset durch.

Instructions d'utilisation du combiné

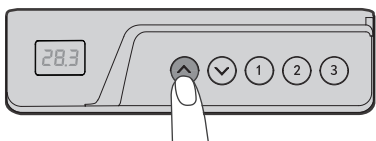

Réglage de la hauteur

Appuyez et maintenez enfoncé le bouton "▲" ou "▼" pour régler la hauteur.

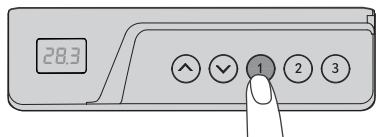

Fonction mémoire

Appuyez brièvement sur le bouton de mémoire "1", "2" ou "3" pour régler automatiquement le plateau à la hauteur pré-réglée.

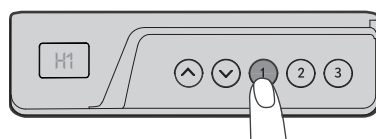

Réglage de la hauteur

Réglez le plateau à la hauteur souhaitée en appuyant et en maintenant enfoncé le bouton "▲" ou "▼". Ensuite, appuyez et maintenez enfoncé le bouton "1", "2" ou "3" jusqu'à ce que "H1", "H2" ou "H3" apparaisse sur l'écran pour enregistrer la hauteur actuelle dans la position de mémoire correspondante.

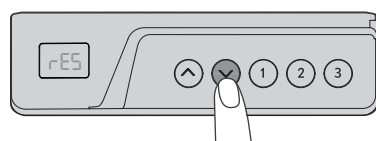

Fonction de réinitialisation

1. Appuyez et maintenez enfoncé le bouton "▼" pendant 5 secondes. Le combiné affiche "rES", indiquant que le bureau est passé en mode de réinitialisation.
2. Le bureau se déplacera à sa hauteur minimale (28.3 in / 72 cm) et puis rebondira légèrement. La valeur de la hauteur minimale sera affichée, confirmant que la réinitialisation est terminée.

Questions Fréquemment Posées (FAQ)

Levage asymétrique du bureau

Possible Cause:

La tige de synchronisation (sync rod) pourrait ne pas être correctement installée.

Solution:

1. Vérifiez que la tige de synchronisation est entièrement insérée dans le pied du bureau. Sinon, ajustez le desktop pour qu'il soit horizontal et consultez l'autocollant d'installation ou le manuel pour réinstaller la tige.
2. Si le problème persiste, enregistrez une vidéo du dysfonctionnement et contactez le service client à support@yfs.life.

Le contrôleur ne répond pas ou est défectueux

Possible Causes:

1. L'alimentation n'est pas correctement connectée.
2. Le control box présente un mauvais contact ou est défectueux.
3. Un fusible a sauté ou le module d'alimentation est défectueux.

Solution:

1. Débranchez tous les câbles d'alimentation, puis reconnectez-les. Vérifiez que chaque connexion est sécurisée et que la fiche est bien insérée dans la prise.
2. Si le problème persiste, enregistrez une vidéo du dysfonctionnement et contactez le service client à support@yfs.life.

<p>Le bureau est incliné ou déséquilibré</p>	<p>Possible Causes:</p> <ol style="list-style-type: none"> 1. Une installation incorrecte entraîne un déséquilibre. 2. Un des pieds ou patins n'est pas aligné au même niveau. <p>Solution:</p> <ol style="list-style-type: none"> 1. Revoyez les étapes d'installation pour vous assurer que chaque pied est correctement fixé et que le bureau est de niveau. 2. Ajustez la hauteur des patins pour rétablir l'équilibre du bureau. 3. Si le problème n'est pas résolu, enregistrez une vidéo du dysfonctionnement et contactez le service client à support@yfs.life.
<p>Bruits inhabituels ou fonctionnement irrégulier lors du réglage de la hauteur</p>	<p>Possible Causes:</p> <ol style="list-style-type: none"> 1. La charge sur le desktop dépasse la limite recommandée (ne pas excéder 50kg). 2. Certaines connexions du bureau, notamment près de la tige de synchronisation, sont desserrées. 3. Le moteur peut être défectueux. <p>Solution:</p> <ol style="list-style-type: none"> 1. Vérifiez si les objets sur le desktop dépassent le poids recommandé et réduisez la charge si nécessaire. 2. Vérifiez et resserrez toutes les vis et connexions pour assurer la stabilité de la structure du bureau. 3. Si le problème persiste, enregistrez une vidéo du dysfonctionnement et contactez le service client à support@yfs.life.

Codes d'erreur	Solution
HOT	Surchauffe du moteur. Veuillez attendre 15-18 minutes avant d'utiliser le bureau.
E10/E32/E31	Anomalie d'alimentation. Débranchez le cordon d'alimentation et attendez 30 secondes. Ensuite, rebranchez-le et effectuez une réinitialisation.
E20	Surcharge. Veuillez réduire la charge sur le bureau et rebrancher le cordon d'alimentation.
E02	Obstacle détecté lors du réglage de la hauteur. Veuillez vérifier les environs du bureau et effectuer une réinitialisation.

Instrucciones de uso del terminal

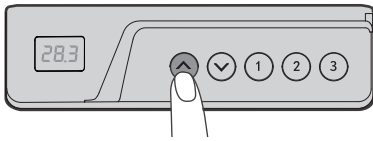

Ajuste de altura

Mantenga presionado el botón "**^**" o "**V**" para ajustar la altura.

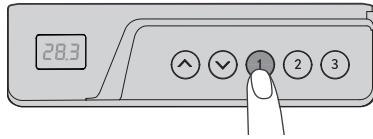

Función de memoria

Presione brevemente el botón de memoria "1", "2" o "3" para ajustar automáticamente la mesa a la altura preestablecida.

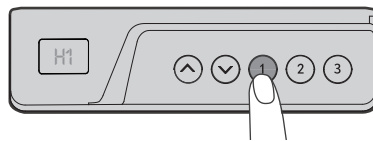

Configuración de altura

Ajuste la mesa a la altura deseada presionando y manteniendo presionado el botón "**^**" o "**V**". Luego, presione y mantenga presionado el botón "1", "2" o "3" hasta que aparezca "H1", "H2" o "H3" en la pantalla para guardar la altura actual en la posición de memoria correspondiente.

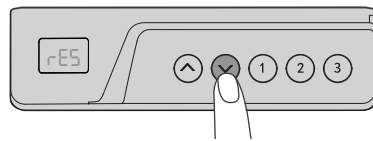

Función de reinicio

1. Mantenga presionado el botón "**V**" durante 5 segundos. El teléfono mostrará "rES", lo que indica que el escritorio ha entrado en modo de reinicio.
2. El escritorio se moverá a su altura mínima (28.3 in / 72 cm) y luego rebotará ligeramente. Se mostrará el valor de la altura mínima, confirmando que el reinicio está completo.

Preguntas Frecuentes (FAQ)

Levantamiento unilateral del escritorio

Posible causa:

La barra de sincronización (sync rod) puede no estar instalada correctamente.

Solución:

1. Verifique que la barra de sincronización esté completamente insertada en la pata del escritorio. Si no es así, ajuste el desktop para que quede nivelado y consulte la etiqueta de instalación o el manual para reinstalar la barra.
2. Si el problema persiste, grabe un video del fallo y contacte al servicio de atención al cliente en support@yfs.life.

El controlador no responde o está defectuoso

Posibles causas:

1. La conexión de alimentación no está asegurada correctamente.
2. El control box puede tener un mal contacto o estar defectuoso.
3. Un fusible puede haberse quemado o el módulo de alimentación puede estar fallando.

Solución:

1. Desconecte todos los cables de alimentación y vuelva a conectarlos. Verifique que cada conexión esté segura y que el enchufe esté completamente insertado en la toma.
2. Si el problema continúa, grabe un video del fallo y contacte al servicio de atención al cliente en support@yfs.life.

<p>El escritorio está inclinado o desequilibrado</p>	<p>Posibles causas:</p> <ol style="list-style-type: none"> 1. Una instalación incorrecta que causa desequilibrio. 2. Una de las patas o almohadillas no está al mismo nivel. <p>Solución:</p> <ol style="list-style-type: none"> 1. Revise los pasos de instalación para asegurarse de que cada pata esté instalada correctamente y el escritorio esté nivelado. 2. Ajuste la altura de las almohadillas para restablecer el equilibrio. 3. Si el problema persiste, grabe un video del fallo y contacte al servicio de atención al cliente en support@yfs.life.
<p>Ruidos inusuales o movimiento irregular durante el ajuste de altura</p>	<p>Posibles causas:</p> <ol style="list-style-type: none"> 1. La carga sobre el desktop supera el límite recomendado (no más de 50kg). 2. Algunas conexiones del escritorio, especialmente cerca de la barra de sincronización, están flojas. 3. El motor puede estar defectuoso. <p>Solución:</p> <ol style="list-style-type: none"> 1. Verifique si los objetos sobre el desktop exceden el límite de peso y reduzca la carga si es necesario. 2. Revise y apriete todos los tornillos y conectores para asegurar la estabilidad de la estructura. 3. Si el problema persiste, grabe un video del fallo y contacte al servicio de atención al cliente en support@yfs.life.

Códigos de error	Solución
HOT	Sobrecalentamiento del motor. Espere 15-18 minutos antes de operar el escritorio.
E10/E32/E31	Suministro de energía anormal. Desconecte el cable de alimentación y espere 30 segundos. Luego, vuelva a conectarlo y realice un reinicio.
E20	Sobrecarga. Reduzca la carga en el escritorio y vuelva a conectar el cable de alimentación.
E02	Obstáculo detectado durante el ajuste de altura. Verifique el área alrededor del escritorio y realice un reinicio.

Istruzioni del Controller

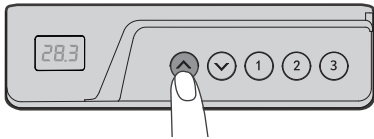

Regolazione dell'altezza

Tenere premuto il pulsante " ^ " o " v " per regolare l'altezza.

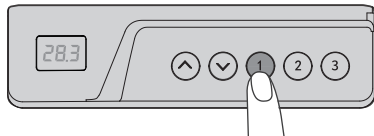

Funzione di memoria

Premere brevemente il pulsante di memoria "1", "2" o "3" per regolare automaticamente il tavolo all'altezza preimpostata.

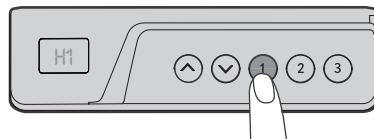

Impostazione dell'altezza

Regolare il tavolo all'altezza desiderata premendo e tenendo premuto il pulsante " ^ " o " v ". Quindi, premere e tenere premuto il pulsante "1", "2" o "3" fino a quando non viene visualizzato "H1", "H2" o "H3" sullo schermo per salvare l'altezza corrente nella posizione di memoria corrispondente.

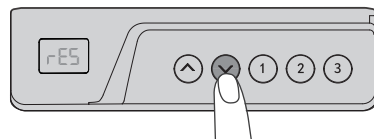

Funzione di ripristino

1. Tenere premuto il pulsante " v " per 5 secondi. La pulsantiera visualizzerà "rES", indicando che la scrivania è entrata in modalità di ripristino.
2. La scrivania si sposterà alla sua altezza minima (28.3 in / 72 cm) e poi rimbalzerà leggermente. Verrà visualizzato il valore dell'altezza minima, a conferma del completamento del ripristino.

Domande Frequenti (FAQ)

Sollevamento asimmetrico del tavolo

Possibile causa:

La barra di sincronizzazione (sync rod) potrebbe non essere installata correttamente.

Soluzione:

1. Verificare che la barra di sincronizzazione sia completamente inserita nella colonna del tavolo. Se non lo è, regolare il desktop affinché sia livellato e consultare l'adesivo di installazione o il manuale per reinstallare la barra.
2. Se il problema persiste, registrare un video del malfunzionamento e contattare l'assistenza clienti a support@yfs.life.

Il controller non risponde o non funziona

Possibili cause:

1. L'alimentazione non è collegata correttamente.
2. Il control box potrebbe avere un cattivo contatto o essere difettoso.
3. Un fusibile potrebbe essere bruciato o il modulo di alimentazione è difettoso.

Soluzione:

1. Scollegare tutti i cavi di alimentazione e ricollegarli. Verificare che ogni connessione sia sicura e che la spina sia completamente inserita nella presa.
2. Se il problema persiste, registrare un video del malfunzionamento e contattare l'assistenza clienti a support@yfs.life.

<p>Il tavolo risulta inclinato o sbilanciato</p>	<p>Possibili cause:</p> <ol style="list-style-type: none"> 1. Un'installazione errata che causa squilibrio. 2. Una delle gambe o dei piedini non è allineata correttamente. <p>Soluzione:</p> <ol style="list-style-type: none"> 1. Verificare i passaggi di installazione per assicurarsi che ogni gamba sia montata correttamente e che il tavolo sia livellato. 2. Regolare l'altezza dei piedini per riportare il desktop in posizione orizzontale. 3. Se il problema persiste, registrare un video del malfunzionamento e contattare l'assistenza clienti a support@yfs.life.
<p>Rumori insoliti o movimento irregolare durante l'alzata del tavolo</p>	<p>Possibili cause:</p> <ol style="list-style-type: none"> 1. Il carico sul desktop supera il limite consigliato (non oltre 50kg). 2. Alcune connessioni del tavolo sono allentate, in particolare vicino alla barra di sincronizzazione. 3. Il motore potrebbe essere difettoso. <p>Soluzione:</p> <ol style="list-style-type: none"> 1. Verificare se gli oggetti sul desktop superano il limite di peso e ridurre il carico se necessario. 2. Controllare e stringere tutte le viti e i connettori per garantire la stabilità della struttura. 3. Se il problema persiste, registrare un video del malfunzionamento e contattare l'assistenza clienti a support@yfs.life.

Codici di errore	Soluzione
HOT	Surriscaldamento del motore. Attendere 15-18 minuti prima di utilizzare la scrivania.
E10/E32/E31	Anomalia di alimentazione. Scollegare il cavo di alimentazione e attendere 30 secondi. Quindi, ricollegarlo ed eseguire un ripristino.
E20	Sovraccarico. Ridurre il carico sulla scrivania e ricollegare il cavo di alimentazione.
E02	Ostacolo rilevato durante la regolazione dell'altezza. Verificare l'area circostante la scrivania ed eseguire un ripristino.



FR
Cet appareil se recycle

REPRISE
À LA LIVRAISON

OU

À DÉPOSER
EN MAGASIN

OU

À DÉPOSER
EN DÉCHÈTERIE



Points de collecte sur www.quefairedemesdechets.fr
Privilégiez la réparation ou le don de votre appareil !